

## VIBRATIONS DÄMPNING & NIVELLERING



### >>> OSM-serien

Maskinskororna i OSM-serien är utformade för användning på maskiner som inte kräver fastmontering i golvet och där det finns behov eller krav på vibrations- och ljuddämpning. Serien har utformats med hjälp av FEM-analys, vilket innebär att konstruktionen förhindrar materialutmattnig vid snabba arbetscykler och starka sidokrafter i tunga maskiner.

Den förstärkta, justerbara bultens stödkopp fördelar maskinbelastningen till stödpunkterna i maskinskon. Nivelleringen ger en direkt och pålitlig maskinmontering som uppfyller de flesta monteringsbehov.

Vertikala och horisontella krafter dämpas med hjälp av det integrerade dämpningselementet i oljeresistent gummi.

Denna välbeprövade och testade konstruktion har även goda nivellerbara egenskaper, vilket gör OSM-serien till det självklara valet för de flesta maskintyper som används inom industrin.



### FÖRDELAR

- >> Gedigen och beprövad konstruktion
- >> Snabb och enkel installation
- >> Utmärkta nivellerande egenskaper
- >> Hög vibrationsdämpning
- >> Ljuddämpande
- >> Klarar belastning på upp till 5500 kg



Sunnex OSM-serie finns som standard i rödlackerat, förzinkat eller gulkromaterat stål.

## VIBRATIONSDÄMPNING & NIVELLERING

### APPLIKATIONER

- » BANDSÅGAR
- » PRESSAR
- » BORRMASKINER
- » VERKSTADSMASKINER
- » SLIPMASKINER
- » SVARVAR
- » FRÄSMASKINER
- » FÖRPACKNINGSMASKINER
- » FORMMASKINER
- » TRYCKPRESSAR
- » STANSMASKINER

Måttsatt ritning  
Sunnex OSM

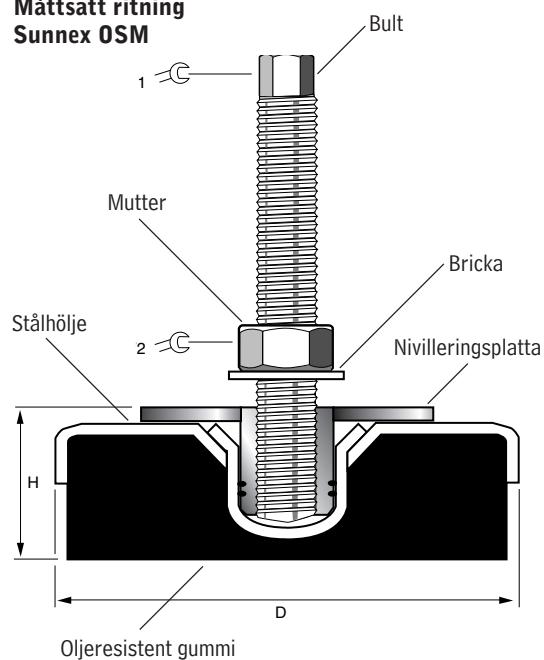

 sunnex

Monteringsexempel  
Sunnex OSM

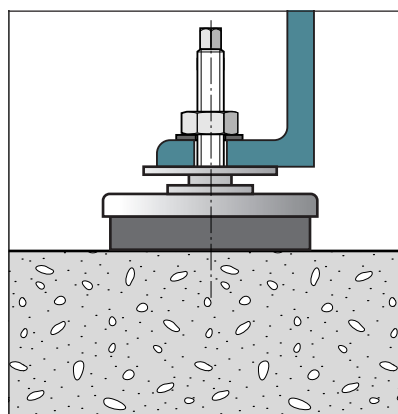

**STANDARD:** Ett bult/mutter-set levereras per maskinsko.

**TILLBEHÖR:** Distansbrickor, gängadapter.

Modell	Bel. område daN (kg)	Höjd, H min., mm	Diameter, D mm	☞C1 mm	☞C2 mm	Nivelleringsbult
OSM 1	50-500	38	80	9	19	M12 x 1,25 x 120
OSM 2	400-1000	46	120	12	24	M16 x 1,50 x 120
OSM 3	800-2000	53	160	15	30	M20 x 1,50 x 170
OSM 4	1500-4000	54	160	15	30	M20 x 1,50 x 170
OSM 5	3000-5500	56	200	15	30	M20 x 1,50 x 170